

INSTALLAZIONE

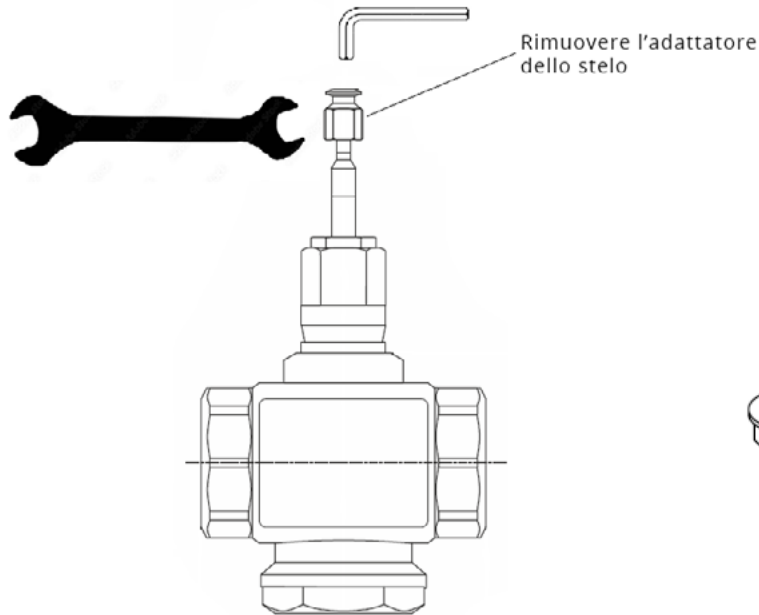

Utensili:

- Chiave a brugola da 3 mm
- Chiave a forchetta da 8 mm
- Chiave a forchetta da 10mm
- Chiave a forchetta da 13mm
- Chiave a forchetta da 14mm

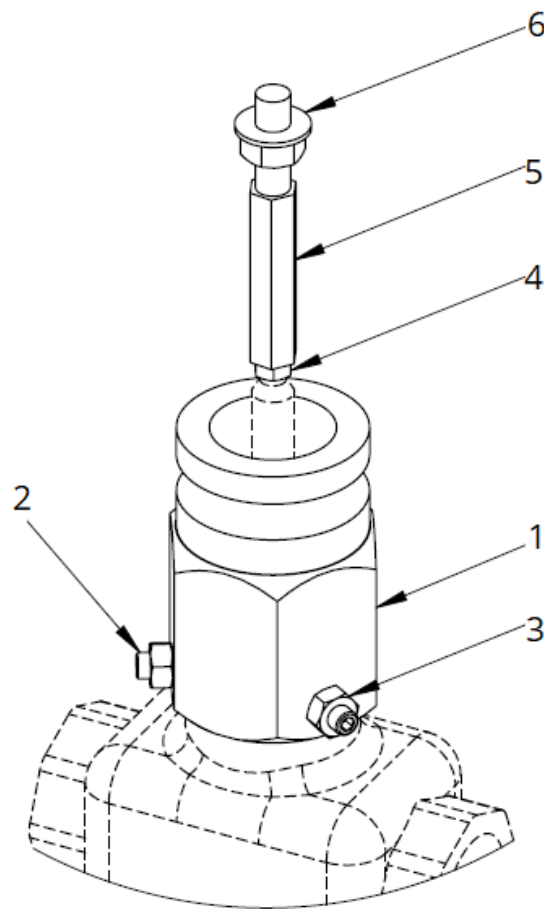

1. Posizionare l'adattatore (1) sul collo della valvola e serrare i grani (2) verificando di posizionarlo centrato rispetto allo stelo. Serrare i controdadi (3).
2. Avvitare il controdado (4) e la prolunga (5) sullo stelo della valvola per tutta la sua lunghezza. Serrare il controdado (4).
3. Montare il dado (6) sulla prolunga (5).
4. Montare il servocomando come da istruzioni.